

Att tänka på vid montering av kulskruv

Detta är generella anvisningar, varje maskin måste ses som ett specifikt fall.

1. Demontera maskinskydd och städa noggrant

2. **Kontrolleras innan byte av kulskruv**

- Att smörjningen fungerat
- Att kulskruven inte är smutsig
- Att skydd för kulskruven är hela
- Att kulskruv/lagerenheter är linjerade
- Att kulmutter och lagerpaket är fastdraget
- Att det inte är glapp i kulmutter eller lagerpaket (Eventuellt räcker enbart byte av lager)

3. Låt nya kulskruven ligga kvar i emballage tills montering ska påbörjas.

4. Montera och centrera lagret på den fasta sidan.

5. Byt alltid lager när kulskruven byts ut.

6. Dra åt låsmuttern för lagret, se angivet moment.

7. Montera stödlagret på skruven och sätt in i lagerhuset.

8. Se till att ingen smuts kommer på kulskruven.

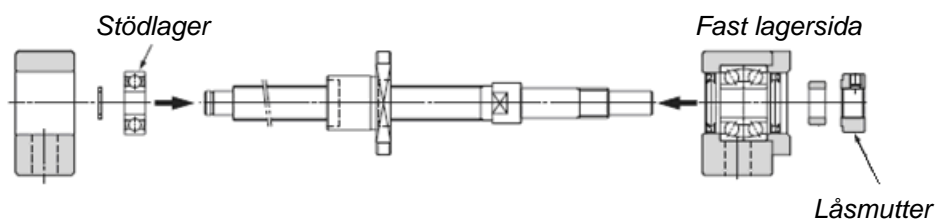

9. Sätt in kulmuttern i huset och dra skruvarna löst med fingrarna.

10. Drag fast lagret på fasta sidan (oftast drivsidan).

11. Kör bordet fram och åter, ställ det så nära den fasta lagersidan som möjligt.

Drag sedan fast låsmuttern.

12. Kör bordet fram och åter och justera eventuella riktningfel.

13. Dra sedan fast stödlagret.

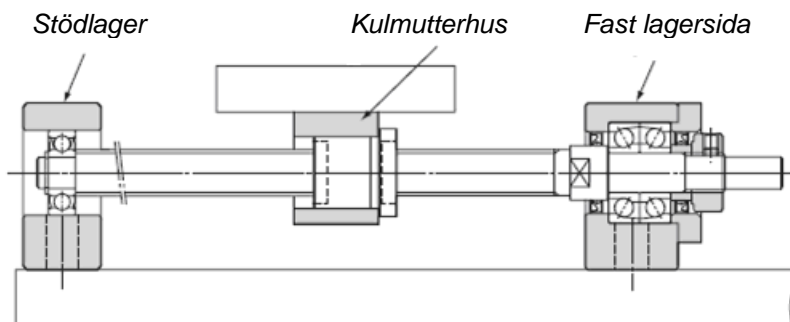

14. Kontrollera uppriktning

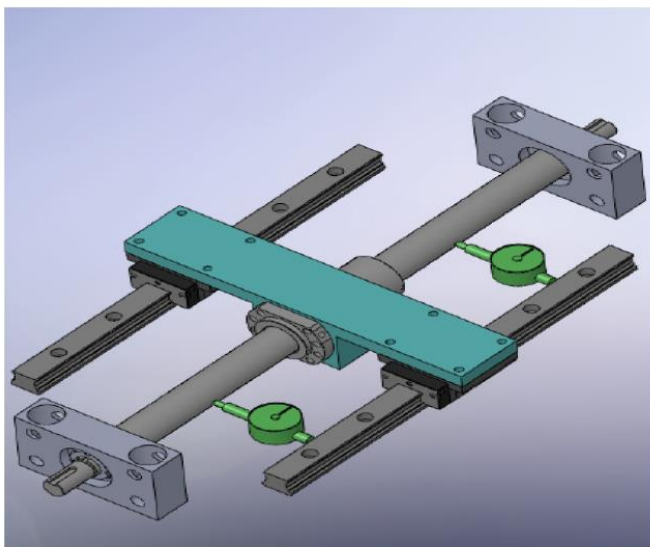
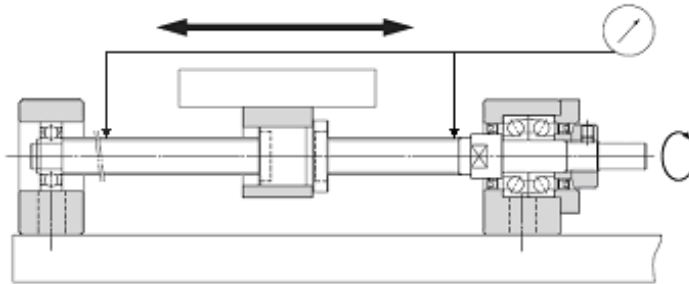

OBS!

Max avvikelse mellan linjärstyrning och kulskruv: 0,01 mm

- 15. När allt är okej, kontrollera att alla skruvar är dragna på lager och kulmutter.
- 16. Kontrollera att smörjning tillförs till kulskruven/muttern.
- 17. Montera sedan motor med en koppling.

